

ROCKET

La fresadora de control numérico (CNC) **ROCKET** ha sido especialmente diseñada para el corte, grabado, fresado y rectificado de materiales diversos como plástico y derivados, madera, espuma, resinas, materiales tipo sándwich, materiales no ferrosos, etc. y sus diversas aplicaciones. Es una máquina ideal para trabajos propios del sector de la rotulación, maquetación y escenografía.

Su diseño compacto la convierte en una fresadora robusta y modular. Capaz de adaptarse a todo tipo de proyectos y ritmos de producción, la máquina **ROCKET** de **BERMAQ**® garantiza una gran resistencia a las altas exigencias de mecanizado.

Su equipamiento con husillos de recirculación de bolas permite una gran precisión en el mecanizado y asegura un acabado de gran calidad.

The **ROCKET** CNC milling machine has been specially designed for cutting, engraving, milling, and grinding of various materials such as plastic and derivatives, wood, foam, resins, sandwich materials, non-ferrous materials, etc. and their various applications. It is an ideal machine for work in the sign, layout, and scenography sector.

Its compact design makes it a robust and modular milling machine. Capable of adapting to all types of projects and production rates, the **ROCKET** machine from **BERMAQ**® guarantees great resistance to high machining demands.

Equipped with recirculating ball screws, it provides high precision machining and ensures a high-quality finish.

SERVICIO POST-VENTA

El departamento post-venta trabaja para dar un servicio constante, personalizado, rápido y eficaz.

Atiende, asesora y soluciona todas aquellas demandas que pueden surgir con los productos **BERMAQ**®.

Contamos con una red de técnicos especializados que actúa eficazmente, tanto local como globalmente.

Tenemos un servicio personalizado de atención telefónica para solucionar, en el menor tiempo posible, cualquier tipo de incidencia.

Servicio "Teleservice": la máquina incluye un software y un módem para establecer una conexión directa con el Servicio técnico de **BERMAQ**®. Lo que pretende este sistema es resolver posibles problemas que puedan surgir durante el funcionamiento de la máquina y también ofrecer asistencia técnica en línea.

El servicio de Asistencia de **BERMAQ**® también le ofrece la posibilidad de contratar el servicio de mantenimiento preventivo, para alargar al máximo la vida útil de su máquina y así evitar posibles averías debidas a la falta de mantenimiento.

AFTER-SALES SERVICE

The after-sales department works to provide a constant, personalized, fast and efficient service.

It attends, advises and solves all those demands that may arise with **BERMAQ**® products.

We have a network of specialized technicians who act efficiently, both locally and globally.

We have a personalized telephone service to solve, in the shortest possible time, any type of incident.

Teleservice service: the machine machine includes software and a modem to establish a direct connection with **BERMAQ**® Technical Service.

The purpose of this system is to solve possible problems that may arise during the operation of the machine and also to provide online technical assistance.

BERMAQ® Support also offers you the possibility of contracting a preventive maintenance service, in order to maximize the life of your machine and avoid possible breakdowns due to lack of maintenance.



Nos avala la confianza de más de un millar de clientes!

We are backed by the trust of more than a thousand customers!

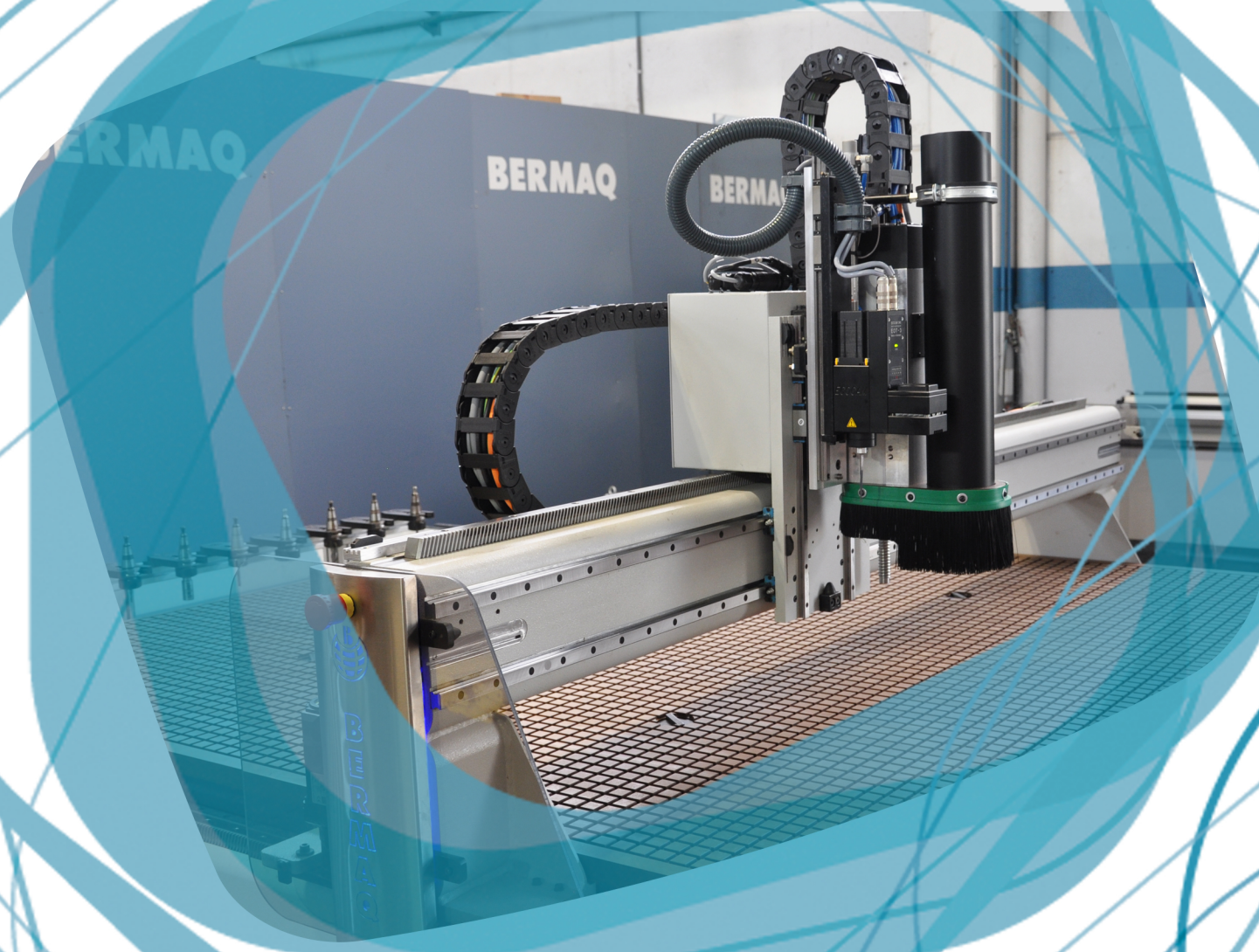

BERMAQ®
Experience made innovation.

Fresadora CNC de 3 ejes con gran versatilidad y resistencia para cumplir con las más altas exigencias de mecanizado.

Versatile and heavy-duty 3-axis CNC milling machine designed to meet the highest machining demands.



BERMAQ®
Experience made innovation.

Worldmaq-3 S.L. | Crta. Moli del castell s/n
08610 Avià (Barcelona) | SPAIN
Tel. +34 93 823 10 60
bermaq@bermaq.com
<http://www.bermaq.com>

ROCKET



MOTOR DE FRESADO
De 4 a 8kW en ISO 30
Refrigeración por aire.
Velocidad máxima: 24.000rpm

MILLING MOTOR
From 4 to 8kW ISO 30
Air cooling system.
Maximum speed: 24.000rpm

CAMBIO DE HERRAMIENTA LINEAL DE 8 POSICIONES

BOTONERA DE POSICIONAMIENTO MANUAL

LINEAR TOOL CHANGE WITH 8 POSITIONS

MANUAL POSITIONING BUTTON PANEL

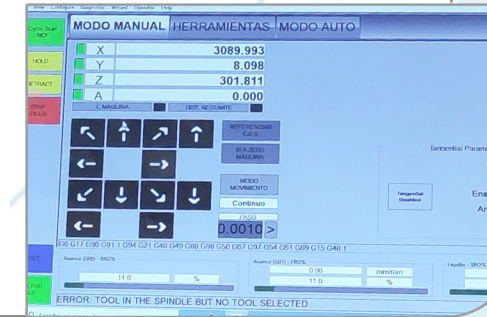
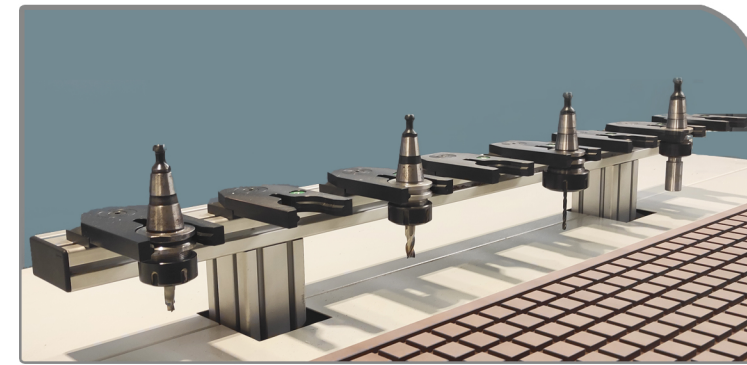

CONTROL NUMÉRICO CNC

Base PC con servomotores de gran precisión y alta fiabilidad.

CNC CONTROL SYSTEM

PC base with high precision and high reliability servomotors.

Sistema de medición de herramienta.

Tool measurement system.



CARACTERÍSTICAS TÉCNICAS

- Máquina equipada con 3 ejes controlados.
- Estructura de puente móvil.
- Panel de mando giratorio.
- Área útil de trabajo: 3100, 4100 x 2050 x 180.
- Cabezal de fresado de 4 a 8kW ISO30, refrigeración por aire.
- Velocidad nominal: 12000 rpm.
- Velocidad máxima: 24000 rpm.
- Sujeción de piezas mediante vacío: con mesa ranurada de resina fenólica.
- Bomba de vacío de 250 m³/h o turbina de 530 m³/h ASD.
- Tarador de herramienta.
- Control CNC.
- Cambio de herramientas lineal de 8 posiciones.

Velocidad de movimiento:

- X: 20 m/min (50 m/min opcional).
- Y: 20 m/min (50 m/min opcional).
- Z: 15 m/min.

Opcionales:

- Cuchilla oscilante.
- Lubricación automática en toda la máquina.
- Refrigeración de herramienta por aire/liquido (Vip4tools).
- Refrigeración de herramienta por aire frío (Vortex).

TECHNICAL SPECIFICATIONS

- Machine equipped with 3 controlled axes.
- Movable bridge structure.
- Rotating control panel.
- Working length: 3100, 4100 x 2050 x 180.
- Milling head from 4 to 8kW ISO30, air cooling system.
- Nominal speed: 12000 rpm.
- Maximum speed: 24000 rpm.
- Working table: with phenolic resin slotted table.
- Vacuum clamping system: 250 m³/h vacuum pump or 530 m³/h ASD turbine.
- Tool length-measuring device.
- CNC control system.
- Linear tool change with 8 positions.

Movement speed:

- X: 20 m/min (50 m/min optional).
- Y: 20 m/min (50 m/min optional).
- Z: 15 m/min

Optionals:

- Oscillating blade.
- Automatic lubrication throughout the machine.
- Air/liquid tool cooling (Vip4tools).
- Cold air tool cooling (Vortex).

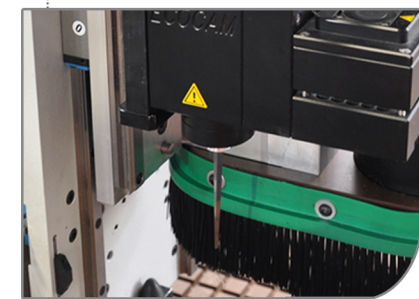

Cuchilla oscilante para corte de materiales blandos.

Oscillating blade for soft material cutting.

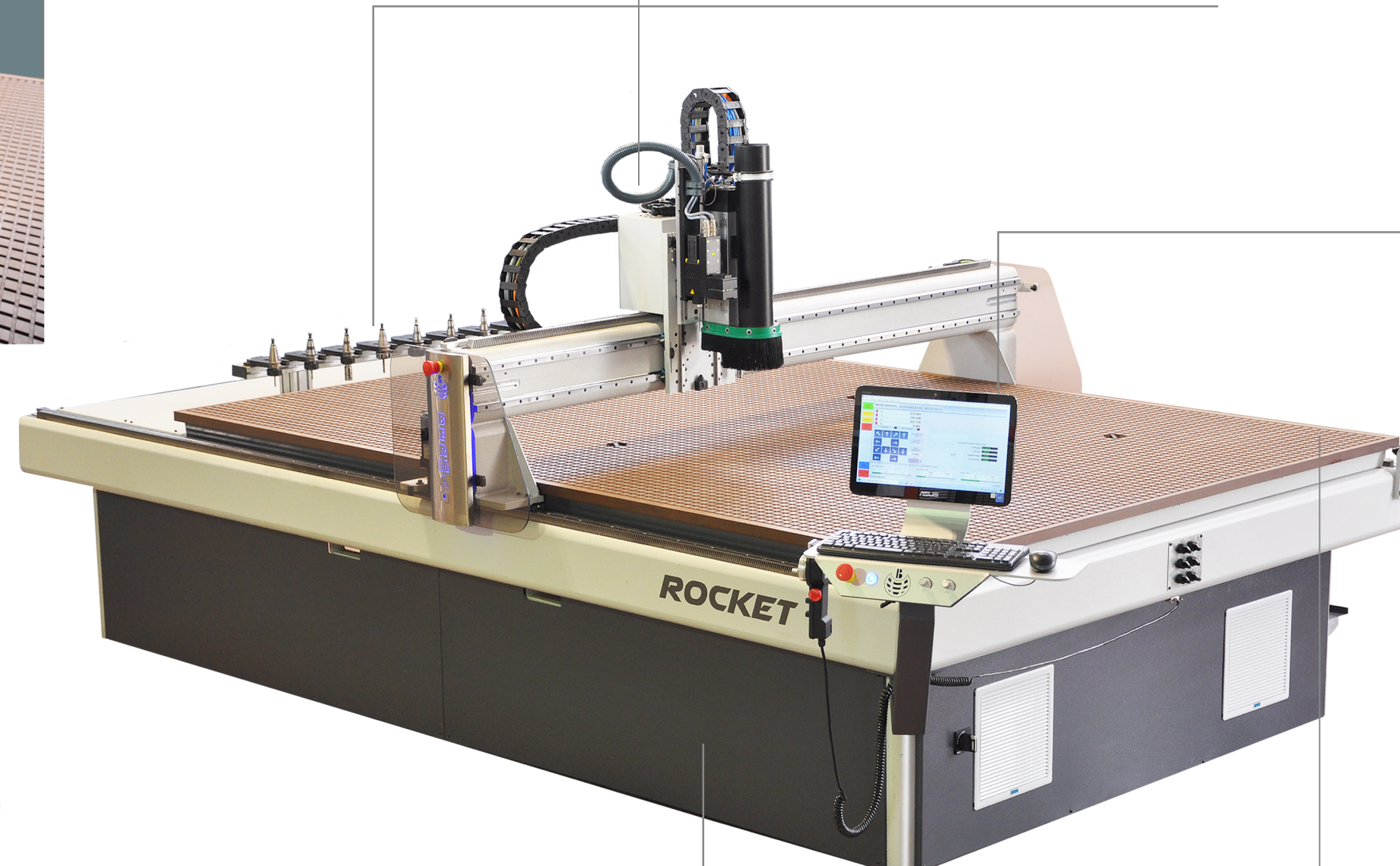

SUJECIÓN DE LAS PIEZAS MEDIANTE VACÍO

- Bomba 250 m³ /h (-800 mbar).
- Turbina 530 m³ /h (-300 mbar).

VACUUM CLAMPING SYSTEM

- Vacuum pump 250 m³ /h (-800 mbar)
- ASD turbine 530 m³ /h (-300 mbar)

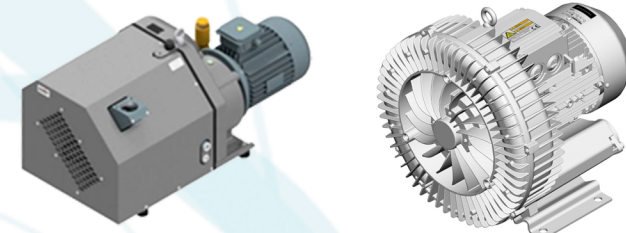

MESA DE TRABAJO

- Resina fenólica ranurada con 6 zonas de vacío automáticas e independientes.

WORKING TABLE

- Slotted phenolic resin with 6 automatic and independent vacuum areas.

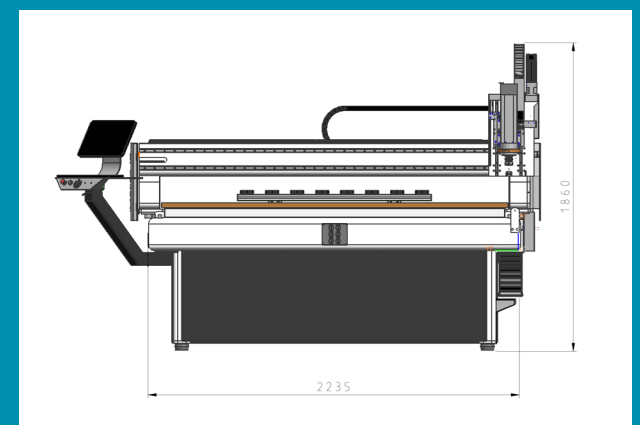
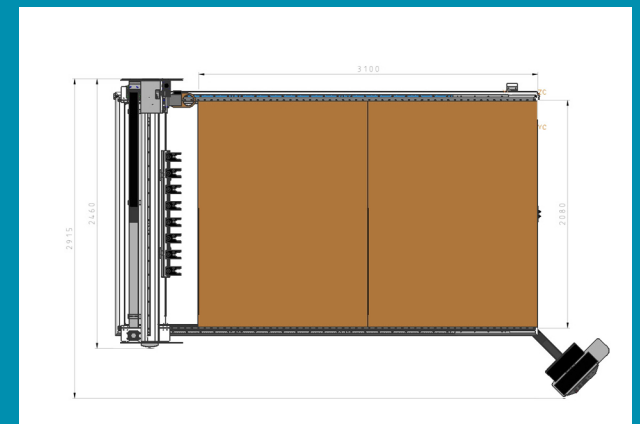
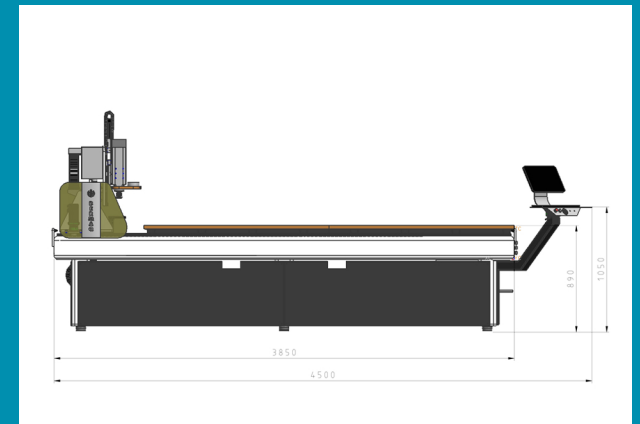
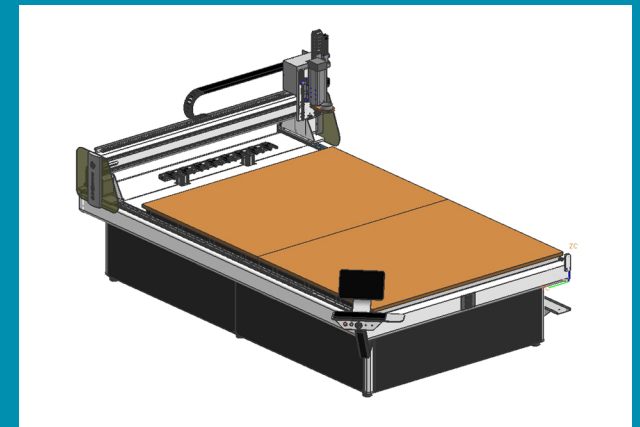
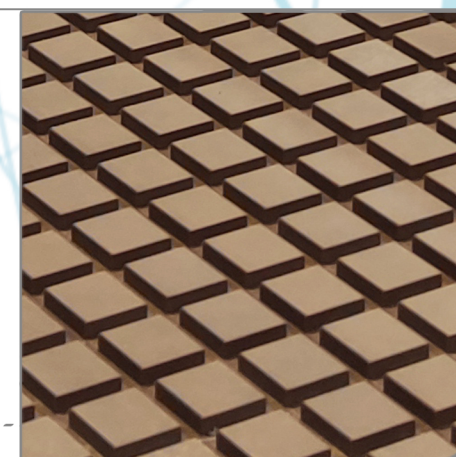

ROCKET

BERMAQ®